



ROSSI®



Rossi® Montenegro Pistol

Produced by:

CBC - Companhia Brasileira de Cartuchos

Av. Humberto de Campos, 3220 - 09426-900

Ribeirão Pires - SP - Brazil

+55 11 2139 8202 | export@cbc.com.br

**OWNER'S MANUAL
MANUAL DEL PROPIETARIO
MANUEL DU PROPRIÉTAIRE**

OWNER'S MANUAL

INDEX

1. Important Safety Warnings.....	1
2. Technical Specifications.....	3
3. Firearm Safety Systems.....	3
4. Get To Know Your Firearm.....	4
5. Ammunition.....	4
6. Manual Safety.....	6
7. Operating Instructions.....	7
8. To Fire.....	10
9. Unloading Your Firearm.....	10
10. What to do if your Firearm Fails to Fire.....	11
11. Care and Maintenance.....	11
12. Exploded view.....	13

1. IMPORTANT SAFETY WARNINGS

THESE SAFETY WARNINGS ARE FOR YOUR PROTECTION AS WELL AS THE SAFETY OF OTHERS. DISREGARDING INFORMATION IN THIS MANUAL MAY RESULT IN SERIOUS INJURY OR DEATH.

 Be certain this owner's manual is available for reference and is kept with this firearm if transferred to another parts. If this manual is lost or misplaced, contact the Product Service Center for a free replacement copy.

 After performing any work on your firearm such as cleaning, adjustments, disassembly or installation of any accessory, the firearm should be re-checked for proper functioning before firing live ammunition.

 Firearms are complex mechanisms. Any modification, alteration, or improper fitting of parts may result in a dangerous malfunction, damage to the firearm and injury to the shooter and/or other persons. The firearm's owner must accept full responsibility for the correct reassembly and functioning of the firearm after any disassembly or replacement of parts.

 If you do not understand any of the material in this manual or have any questions, contact CBC directly or a qualified gunsmith.

 Do not attempt to load or use any firearm until you have read and understood the information contained in its owner's manual. Before handling your firearm, you should learn how it operates and how to maintain it. This includes knowing its basic parts, how the manual safety and other safety features operate, how to safely open and close the action and how to safely load and unload ammunition from the firearm. Improper use and handling is dangerous and could cause serious injury or death to you or those around you. All users of the firearm must become thoroughly familiar with the instructions in this manual.

 As the owner of a firearm, you must undertake the full-time responsibility of safe firearms handling for your own safety and the safety of those around you:

- Keep all firearms and ammunition out of the reach of children.
- Store your firearms and ammunition separately.
- Never store a loaded firearm.
- Never leave a loaded firearm unattended.
- Never transport a loaded firearm in a vehicle.
- Unload your firearm when you have stopped shooting and when you have to climb a tree, fence, cross a slippery surface or have to transport it in a vehicle.
- Do not load your firearm before you are in a place where it is safe to shoot, and keep your finger off the trigger until you are on target and have decided to fire.
- Never shoot at water, rocks or any hard surfaces. Bullets may glance off such surfaces and cause injuries.
- Do not use alcohol or drugs before or while handling firearms.
- Do not touch the trigger while the safety button is being engaged or disengaged.

 Always point the muzzle of your firearm in a safe direction, regardless of whether the firearm is loaded or unloaded.

 Always treat every firearm as if it were loaded. Give your firearm to someone with the action open, and the safety button pushed fully to the right to the "ON" (SAFE) position, after you verify the firearm is unloaded. Insist on the same procedure when receiving a firearm from someone else. Learn the location of all the safety features of your firearm and how they operate.

 Wear eye and ear protection when shooting. Shooting without proper ear protection can cause hearing damage. The use of eye protection during any type of shooting is important to protect your vision.

 When using a firearm with mounted optics, maintain an adequate distance between the rear of the scope and your face at all times (be certain the scope installation does not interfere with access to, or the proper functioning of the safety).

2. TECHNICAL SPECIFICATIONS

SYSTEM	BREAK ACTION
CALIBRE	.410 GA / .45 COLT
BARREL	9"
PISTOL GRIP	RUBBER

3. FIREARM SAFETY SYSTEMS

Firearm safety is supported by a system. With your firearm the system is made up of the following:

1. You! Your involvement in safety cannot be overemphasized. No safety component can keep your finger off the trigger and the muzzle pointed in a safe direction. Also, you are the key to never trusting any of the mechanical parts of the safety system.

2. Manual Safety - The manual safety button is located at the rear of the receiver and must be manually pressed to the desired position. See Fig 1 and Fig 2.



(Manual Safety ON)

3. Trigger Guard - This is a physical obstruction that helps prevent unintended pressing of the trigger. Do not modify the trigger guard.



(Manual Safety OFF)

4. This Manual - Rossi intends for you to use this manual to learn about your firearm and to help you use your firearm safely. If you use the manual, you will be a long way toward being a knowledgeable and safe firearm owner.

4. GET TO KNOW YOUR FIREARM

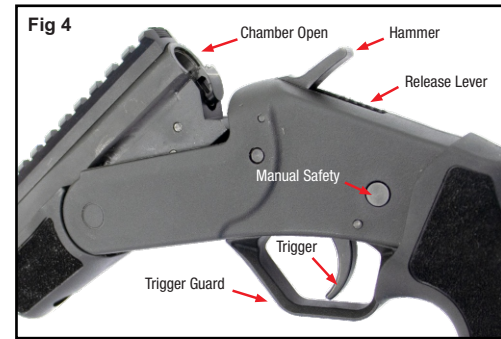
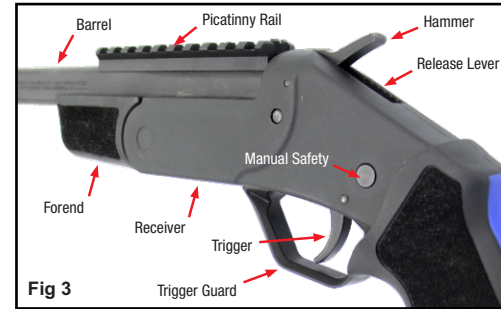

5. AMMUNITION

- ⚠ Use only ammunition with a projectile weight of 30 grains or higher.
- ⚠ Using the wrong ammunition in your firearm can result in serious bodily injury and damage to your firearm. Make sure the ammunition you load in the chamber is the same caliber as is marked on the barrel.
- ⚠ Do not use .454 Casull ammunition.
- ⚠ Use only clean, dry factory-loaded ammunition. Old, damaged, wet or oily ammunition may fire at pressures higher than industry standard, causing injury to you and bystanders or damage to your firearm.

⚠ Do not use reloaded ammunition in your firearm. Its firing pressures are unknown and may well exceed industry standard, causing injury to you and bystanders or damage to your firearm.

⚠ Odd sounds are signs of trouble. If a round “does not sound right” when it goes off, stop firing right away. A bullet may be stuck in the barrel. Firing the firearm in this condition may cause pressures higher than industry standard, causing injury to you and bystanders or damage to your firearm.

⚠ If you hear any odd sounds in between shots, immediately stop firing. If there is any reason to suspect that the barrel is obstructed, immediately unload the firearm and clear the chamber in accordance with instructions located on page 10 in this manual. It is not sufficient to merely look in the chamber. The bullet may be lodged in the barrel where it cannot easily be seen. Do not fire the firearm again, and take it to a qualified gunsmith.

⚠ If the bore is obstructed, DO NOT attempt to shoot it out by using another cartridge or by blowing it out with a blank. Such techniques can generate excessive pressure, damage the firearm and cause serious injury.

⚠ The danger of personal injury or death associated with cartridges, fired or unfired, becoming stuck in a firearm can be avoided by using new, clean, factory loaded ammunition and never forcing ammunition into a chamber. If you have to force ammunition into the chamber, something is wrong! Stop! And take the firearm to a qualified gunsmith.

The use of reloaded, “remanufactured”, hand-loaded, or other nonstandard ammunition voids all warranties. Improperly loaded ammunition voids all warranties. Improperly loaded ammunition can be extremely dangerous. Severe damage to the firearm and serious injury to the shooter or to others can result.

6. MANUAL SAFETY

This firearm is manufactured with a manual safety - USE IT!

⚠ Your firearm is equipped with the manual safety button shown below. A manual safety is no substitute for safe, smart firearm handling.



(Manual Safety ON)



(Manual Safety OFF)

The manual safety button is located at the rear of the receiver.

To engage the manual safety, push the manual safety button from left to right so the red band is not visible. To disengage the manual safety, push the manual safety button from right to left. In the disengaged position the red band will be visible indicating that the firearm is ready to fire.

⚠ Do not touch the trigger while the manual safety button is being engaged. Never keep pressure on the trigger while closing the breech, even if the manual safety is engaged.

Trigger - The firearm will fire when the manual safety button is disengaged (the red band will be visible) and the trigger is pulled.

Any work on the safety mechanism or trigger assembly should be made by a qualified gunsmith, in order to ensure the safety of the firearm. Never put your finger on the trigger if you are not ready to fire at the target.

DE-COCKING

If the firearm is fully cocked, and you want to place the hammer in the rest position, then you must do the following:

1. KEEP THE MUZZLE POINTED IN A SAFE DIRECTION.
2. ENGAGE THE MANUAL SAFETY.
3. WHILE CAREFULLY HOLDING AND CONTROLLING THE HAMMER WITH YOUR THUMB, PULL THE TRIGGER, SLOWLY AND CAREFULLY LET THE HAMMER MOVE FORWARD APPROXIMATELY 1/2" AND THEN RELEASE THE TRIGGER. CONTINUE TO LET THE HAMMER DOWN SLOWLY UNTIL IT IS RESTING ON THE MANUAL SAFETY BAR.

 You should practice this method with an unloaded firearm until you are completely familiar and comfortable with this procedure.

7. OPERATING INSTRUCTIONS

1. These firearms have a “transfer bar” firing mechanism. This means that when the hammer is in the fully forward (rest) position, and the trigger is released, there is no mechanical contact between the face of the hammer and the rear of the firing pin.



2. When carrying the firearm, the manual safety button should be “ON” and the hammer fully forward in the (rest) position.

3. When the hammer is manually pulled back to its rearmost position (full cock), the transfer bar moves up and is positioned between the face of the hammer and the firing pin. When the trigger is pulled the hammer face strikes the transfer bar which strikes the firing pin which fire the shot shell or cartridge. When the trigger is released, the transfer bar drops down leaving a space between the face of the hammer and the firing pin.

 These firearms are designed so that the barrel and chamber cannot be either opened or closed when the firearm is fully cocked. Attempting to force the chamber open or closed will damage your firearm and may result in accidental death or serious injury.

 Always be sure the chamber is fully open before inserting a cartridge. Attempting to insert a cartridge in a partially opened chamber may create a hazardous situation and can result in serious injury or death.

If you experience a problem loading or unloading the firearm, or if the rim of a live cartridge slips behind the extractor, do not attempt to close the firearm or it may fire resulting in serious personal injury or death.

1. If a cartridge is stuck in the barrel and you are unsure if it fired or not: keep the muzzle pointed in a safe direction. Treat it as a live round and handle in accordance with "WHAT TO DO IF YOUR FIREARM FAILS TO FIRE" on page 11.

2. If a fired shell casing is stuck in the barrel: with the muzzle pointed in a safe direction, press down on the opening lever and pull down the forend (see page 4). While staying clear of the muzzle, drop a cleaning rod down the barrel. The shell casing should drop free. If not, repeat the process. Take care not to damage the barrel. If the shell casing remains stuck, it should be removed by a qualified gunsmith.

 If the shell casing is stuck or moved, the primer may ignite firing the cartridge, resulting in serious personal injury or death. Take the firearm to a gunsmith to remove the jammed shell casing.

⚠ The danger of personal injury or death associated with cartridges, fired or unfired, becoming stuck in a firearm can be avoided by using new, clean, factory loaded ammunition and never forcing ammunition into a chamber. If you have to force ammunition into the chamber, something is wrong! Stop! Take the firearm to a qualified gunsmith.

⚠ If dropped or struck the firearm should be inspected by a qualified gunsmith for a complete function check. After the firearm was dropped or struck, mechanisms, including automatic safeties, may not function as intended resulting in accidental death or serious injury.

⚠ If dropped or stuck, the firearm may fire.

HOW TO LOAD YOUR FIREARM

⚠ Before loading this or any firearm, always check the bore to be sure it is free of grease, oil or any other obstruction. **BE SURE** the chamber is empty and the entire barrel is clear. Open the breech and visually check the full length of the barrel for any obstruction. Failure to do so may damage your firearm and can result in accidental death or serious injury.

⚠ Do not rely on the color of a shotgun shell to determine gauge or bore. Always check the box and the headstamp of the actual shell **BEFORE** loading. Failure to do so may damage your firearm and can result in accidental death or serious injury.

1. With the muzzle pointed in a safe direction and with the manual safety "ON", press down on the release lever (see page 4 figure 4), and pull down the forend.
2. Insert the appropriate shot shell or cartridge in the chamber.
3. Lift up on the forend, which will close the breech.

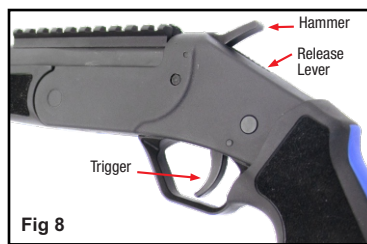

(Manual Safety ON)



Chamber Open

⚠ When opening the chamber make sure the chamber is pointed in a safe direction. Cartridges and shells ejecting from the chamber can cause injury. **ALWAYS INSPECT THE CHAMBER, BARREL AND BORE VISUALLY TO MAKE SURE THEY ARE EMPTY.**

8. TO FIRE

⚠ Always be sure the firearm is pointed at the target and away from other people, buildings and vehicles before firing. Do not shoot into water.

1. With the muzzle pointed at the target, pull the hammer back to the full-cock position with your thumb.
2. With the hammer in the full cock position, disengage the manual safety by pushing the manual safety button from right to left. The **red** band will be visible.



3. Squeeze the trigger to fire.

9. UNLOADING YOUR FIREARM

To unload the firearm, press down on the release lever and pull down on the forend. This will cause the fired or unfired shot shell or cartridge to be ejected from the chamber. Shot shells should fully eject from the firearm, while centerfire cartridges will be partially extracted and need to be removed by hand.

10. WHAT TO DO IF YOUR FIREARM FAILS TO FIRE

1. Misfires - If you squeeze the trigger and the shot shell or cartridge does not discharge, remain in the shooting position, keep the muzzle pointed in a safe direction and wait for 30 seconds. Then, open the firearm as previously described.

2. Underpowered Shot Shell or Cartridge - An underpowered shot shell or cartridge is unusual if the ammunition is new, clean, and factory loaded. However, if you hear an unusual sound or low report, you should stop shooting immediately, keep the muzzle pointed in a safe direction and wait for 30 seconds. Then unload the firearm and visually check both the chamber and bore to make sure there is no obstruction.

3. Extraction - The extraction system uses a spring-driven extractor to remove the spent shell casing. This system removes the shell casing from the chamber by ejecting it completely, or pushing it partially out of the chamber so the shooter can remove it by hand.

11. CARE AND MAINTENANCE

 Before cleaning: (1) point the muzzle in a safe direction, (2) keep your finger off the trigger, (3) push the manual safety button from left to right so the red band is not visible, (4) press down on the release lever and pull down on the forend, visually inspect the chamber, barrel and bore to ensure firearm is free and clear and safe to perform cleaning.

In order to keep a firearm safe to use, it must be kept clean and covered with a light film of good quality gun oil to prevent corrosion. The barrel bore should be cleaned and left free of debris.

For normal cleaning, rub it with a lightly oiled cloth. In the same way, proceed with the bore of the barrel. Excess oil should be removed. Dust should be removed from all crevices with a small clean plastic brush.

Use a very thin coat of light gun oil during freezing conditions. Condensation droplets will form soon after the firearm is brought into a warm room, or it may become wet during inclement weather. In any case, all moisture should be removed. Exterior metal finishes may be wiped down with a lightly oiled cloth. For long term storage, lightly oil the bore, barrel and action with gun oil. Your firearm should be completely unloaded and stored in a dry area. Never store your firearm in a carrying case.

REPAIR INSTRUCTIONS

Your firearm has been designed, engineered and manufactured in accordance with Rossi's specifications. However, any precision mechanical device may occasionally require adjustment or repair.

All firearms require periodic maintenance and inspection which may reveal a need for adjustment or repair. Have your firearm checked by a qualified gunsmith annually, even if it seems to be working well, because breakage, improper functioning, undue wear, or corrosion of some components may not be apparent from external examination. If you notice ANY mechanical malfunction, STOP USING the firearm. UNLOAD the firearm and take it to a qualified gunsmith immediately.

12. EXPLODED VIEW

Nº	DESCRIPTION
1	FRONT SIGHT SCREW
2	FRONT SIGHT
3	BARREL
4	PICATINNY RAIL SCREW
5	REAR SIGHT SCREW
6	REAR SIGHT
7	PICATINNY RAIL
8	EXTRACTOR SPRING
9	EXTRACTOR
10	EXTRACTOR LEVER SPRING
11	EXTRACTOR LEVER
12	EXTRACTOR LEVER PIN
13	EXTRACTOR STOP PIN
14	FOREND
15	FOREND SCREW
16	FIRING PIN SPRING
17	FIRING PIN
18	SAFETY SPRING
19	BALL
20	SAFETY
21	RELEASE LEVER
22	RECEIVER
23	OPENING LEVER PIN
24	HAMMER PIN
25	TRIGGER GUARD PIN
26	HAMMER SPRING
27	HAMMER
28	TRANSFER BAR
29	TRIGGER SPRING
30	TRIGGER PIN
31	TRIGGER
32	TRIGGER SPRING
33	TRIGGER GUARD
34	PIN
35	LOCKING PLATE SPRING
36	LOCKING PLATE
37	PISTOL GRIP
38	PISTOL GRIP SCREW
39	SCREW
40	NUT
41	WASHER
42	PISTOL GRIP INSERT

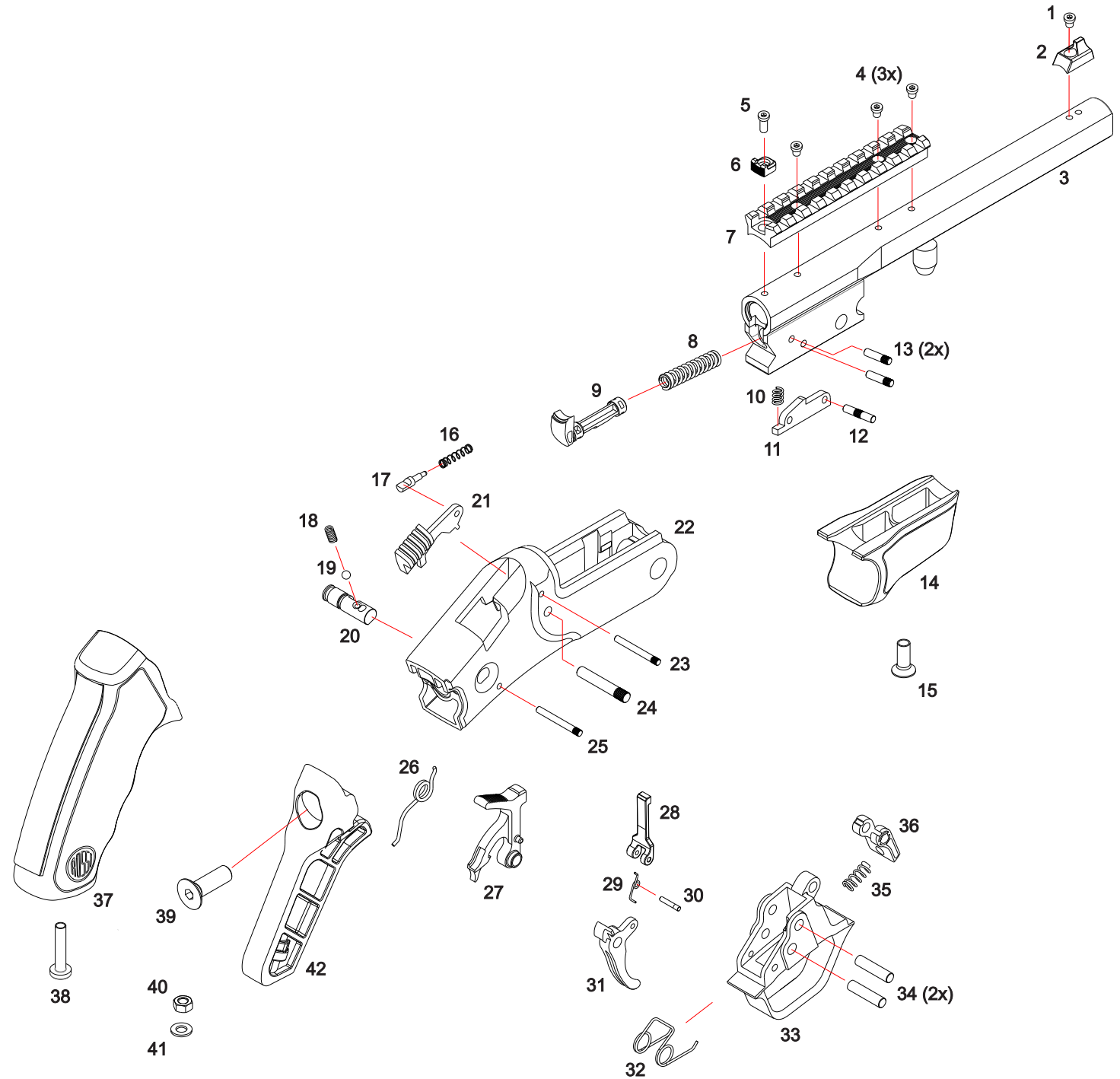

MANUAL DEL PROPIETARIO

ÍNDICE

1. Advertencias Importantes de Seguridad.....	17
2. Especificaciones Técnicas.....	19
3. Sistemas de Seguridad del Arma de Fuego.....	19
4. Conozca su Arma de Fuego.....	20
5. Munición.....	20
6. Seguridad Manual.....	22
7. Instrucciones de Operación.....	23
8. Para Disparar.....	26
9. Descargando su Arma de Fuego.....	26
10. Qué Hacer si el Arma de Fuego Falla al Disparar.....	27
11. Cuidado y Mantenimiento.....	27
12. Vista Explotada.....	29

1. ADVERTENCIAS IMPORTANTES DE SEGURIDAD

ESTAS ADVERTENCIAS DE SEGURIDAD SON PARA SU PROTECCIÓN ASÍ COMO PARA LA SEGURIDAD DE LOS DEMÁS. DESCONSIDERAR LA INFORMACIÓN CONTENIDA EN ESTE MANUAL PUEDE PROVOCAR LESIONES GRAVES O LAMUERTE.

 Asegúrese de que este manual del propietario esté disponible para su consulta y se guarde con esta arma de fuego si se transfiere a otra parte. Si este manual se pierde o se extravía, póngase en contacto con el Centro de Servicio del Producto para obtener una copia de reemplazo gratuita.

 Después de realizar cualquier trabajo en su arma de fuego, como la limpieza, ajustes, desmontaje o instalación de cualquier accesorio, el arma de fuego debe revisarse nuevamente para verificar que funcione correctamente antes de disparar munición real.

 Las armas de fuego son mecanismos complejos. Cualquier modificación, alteración o ajuste incorrecto de las piezas puede provocar un mal funcionamiento peligroso, daños al arma de fuego y lesiones al tirador y/u otras personas. El propietario del arma de fuego debe aceptar la plena responsabilidad del correcto reensamblaje y funcionamiento del arma de fuego después de cualquier desmontaje o sustitución de piezas.

 Si no comprende cualquier parte de este manual o tiene alguna pregunta, contacte directamente a CBC o a un armero calificado.

 No intente cargar ni utilizar ninguna arma de fuego hasta que haya leído y comprendido la información contenida en su manual del propietario. Antes de manejar su arma de fuego, debe aprender cómo funciona y cómo realizar su mantenimiento. Esto incluye conocer sus partes básicas, cómo funcionan las funciones de seguridad manual y otras características de seguridad, cómo abrir y cerrar la acción de manera segura y cómo cargar y descargar de manera segura la munición del arma de fuego. El uso y la manipulación inadecuados son peligrosos y podrían causar lesiones graves o la muerte a usted o a los que le rodean. Todos los usuarios del arma de fuego deben familiarizarse completamente con las instrucciones de este manual.

 Como propietario de un arma de fuego, debe asumir la responsabilidad a tiempo completo del manejo seguro de la arma de fuego por su propia seguridad y la seguridad de los que te rodean:

- Mantenga todas las armas de fuego y municiones fuera del alcance de los niños.
- Almacene su arma de fuego y municiones por separado.
- Nunca guarde un arma de fuego cargada.
- Nunca deje un arma de fuego cargada sin vigilancia.
- Nunca transporte un arma de fuego cargada en un vehículo.
- Descargue su arma de fuego cuando haya terminado de disparar y cuando tenga que subir a un árbol, una valla, cruzar una superficie resbaladiza o tenga que transportarla en un vehículo.
- No cargue su arma de fuego antes de estar en un lugar donde sea seguro disparar, y mantenga el dedo alejado del gatillo hasta que esté apuntando al blanco y haya decidido disparar.
- Nunca dispare al agua, rocas o superficies duras. Las balas pueden desviarse en esas superficies y causar lesiones.
- No consuma alcohol ni drogas antes o durante la manipulación de armas de fuego.
- No toque el gatillo mientras el botón de seguridad está siendo activado o desactivado.

 Siempre apunte el cañón de su arma de fuego en una dirección segura, independientemente de si el arma está cargada o descargada.

 Trate siempre cada arma de fuego como si estuviera cargada. Dele su arma de fuego a alguien con la acción abierta, y el botón de seguridad presionado completamente a la derecha a la posición "ON" (SEGURO), después de verificar que el arma de fuego está descargada. Insista en el mismo procedimiento cuando reciba un arma de fuego de otra persona. Conozca la ubicación de todas las características de seguridad de su arma de fuego y cómo funcionan.

 Use protección para los ojos y los oídos cuando dispare. Disparar sin la protección adecuada de los oídos puede causar daños en la audición. El uso de protección ocular durante cualquier tipo de rodaje es importante para proteger su visión.

 Cuando use un arma de fuego con mira telescópica montada, mantenga una distancia adecuada entre la parte trasera del visor y su rostro en todo momento (asegúrese de que la instalación de la mira telescópica no interfiera con el acceso o el funcionamiento adecuado de la seguridad).

2. ESPECIFICACIONES TÉCNICAS

SISTEMA	ACCIÓN BASCULANTE
CALIBRE	.410 GA / .45 COLT
CAÑÓN	9"
EMPUÑADURA	CAUCHO

3. SISTEMAS DE SEGURIDAD DEL ARMA DE FUEGO

La seguridad de las armas de fuego está respaldada por un sistema. Con su arma de fuego, el sistema se compone de lo siguiente:

1. ¡Usted! Su participación en la seguridad no puede ser exagerada. Ningún componente de seguridad puede mantener su dedo fuera del gatillo y el cañón apuntando en una dirección segura. Además, usted es la clave para no confiar nunca en ninguna de las partes mecánicas del sistema de seguridad.

2. Seguridad manual - El botón de seguridad se encuentra en la parte trasera del receptor y debe presionarse manualmente hasta la posición deseada. Ver Fig 1 y Fig 2.



(Seguro Manual ACTIVADO)

3. Guardamonte - Es una obstrucción física que ayuda a evitar que se presione involuntariamente el gatillo o el seguro del mismo. No modifique el guardamonte.



(Seguro Manual DESACTIVADO)

4. Este manual - Rossi pretende que usted utilice este manual para aprender sobre su arma de fuego y para ayudarlo a utilizar su arma de fuego con seguridad. Si utiliza el manual, habrá recorrido un largo camino para convertirse en un propietario de armas de fuego bien informado y seguro.

4. CONOZCA SU ARMA DE FUEGO



Fig 3

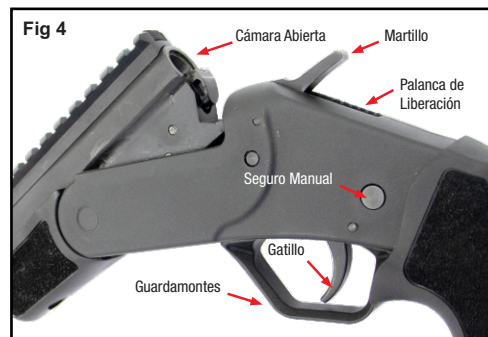

Fig 4

5. MUNICIÓN

- ⚠ Utilice sólo municiones con un peso de proyectil de 30 granos o más.
- ⚠ El uso de municiones incorrectas en su arma de fuego puede resultar en lesiones corporales graves y daños a su arma de fuego. Asegúrese de que la munición que cargue en la recámara sea del mismo calibre que la marcada en el cañón.
- ⚠ No use munición .454 Casull.
- ⚠ Utilice únicamente munición limpia, seca y cargada de fábrica. Las municiones viejas, dañadas, húmedas o aceitosas pueden disparar a presiones superiores a las del estándar de la industria, causando lesiones a usted y a los transeúntes o daños a su arma de fuego.

⚠ No utilice munición recargada en su arma de fuego. Se desconocen sus presiones de disparo y podrían exceder el estándar de la industria, causando lesiones a usted y a los transeúntes o daños a su arma de fuego.

⚠ Los sonidos extraños son signos de problemas. Si una ronda "no suena bien" cuando se dispara, deje de disparar de inmediato. Una bala puede estar atascada en el cañón. Disparar el arma de fuego en esta condición puede causar presiones más altas que el estándar de la industria, causando lesiones a usted y a los transeúntes o daños a su arma de fuego.

⚠ Si escucha algún sonido extraño entre disparos, deje de disparar inmediatamente. Si hay alguna razón para sospechar que el cañón está obstruido, descargue inmediatamente el arma de fuego y limpie la recámara de acuerdo con las instrucciones que se encuentran en la página 26 de este manual. No es suficiente simplemente mirar en la recámara. La bala puede estar alojada en el cañón donde no se puede ver fácilmente. No dispare nuevamente el arma de fuego y llévala a un armero calificado.

⚠ Si el orificio está obstruido, NO intente dispararlo usando otro cartucho o expulsarlo con una bala de fogeo. Dichas técnicas pueden generar una presión excesiva, dañar el arma de fuego y causar lesiones graves.

⚠ El peligro de lesión personal o muerte asociado con los cartuchos, ya sea que se disparen o no, que puedan quedar atrapados en un arma de fuego se puede evitar usando munición nueva, limpia y cargada de fábrica y nunca forzando la munición en la recámara. Si tienes que forzar la entrada de munición en la recámara, ¡algo anda mal! ¡Parada! Lleve el arma de fuego a un armero calificado.

El uso de munición recargada, "remanufacturada", cargada a mano u otra munición no estándar anula todas las garantías. Las municiones cargadas incorrectamente anulan todas las garantías. La munición cargada incorrectamente puede ser extremadamente peligrosa. Se pueden producir daños graves en el arma de fuego y lesiones graves al tirador o a otras personas.

6. SEGURIDAD MANUAL

Esta arma de fuego se fabrica con una seguridad manual - ¡ÚSELO!

⚠ Su arma de fuego está equipada con el botón de seguridad manual que se muestra debajo. La seguridad manual no sustituye el manejo seguro e inteligente de armas de fuego.



(Seguro Manual ACTIVADO)



(Seguro Manual DESACTIVADO)

El botón de seguridad manual se encuentra en la parte trasera del receptor.

Para activar el seguro manual, presiona el botón de seguridad manual de izquierda a derecha - la banda roja no es visible. Para desactivar el seguro manual, pulse el botón de seguridad manual de derecha a izquierda. En la posición liberado, la banda roja será visible, indicando que el arma está lista para disparar.

⚠ No toque el gatillo mientras el botón de seguridad está siendo activado. Nunca mantenga la presión en el gatillo mientras cierra el cerrojo, incluso si el seguro manual está activado.

Gatillo - La arma se disparará cuando se desactive el botón de seguridad manual (la banda roja será visible) y se apriete el gatillo.

Cualquier trabajo en el mecanismo de seguridad o conjunto del gatillo debe ser realizado por la fábrica o por un armero cualificado, a fin de garantizar la seguridad del arma.

Nunca ponga el dedo en el gatillo si no está listo para disparar al objetivo.

DESAMARTILLAR

Si el arma de fuego está completamente amartillada y el usuario desea colocar el martillo en la posición de reposo, entonces el martillo debe estar bajo el control total del usuario.

1. MANTENGA EL CAÑÓN APUNTADO EN UNA DIRECCIÓN SEGURA.
2. ACCIONE EL BOTÓN DE SEGURIDAD MANUAL.
3. MIENTRAS SUJETA Y CONTROLA CUIDADOSAMENTE EL MARTILLO CON EL PULGAR, APRIETA EL GATILLO, SE DEJA AVANZAR LENTA Y CUIDADOSAMENTE EL MARTILLO APROXIMADAMENTE 1/2" Y SUELTA EL GATILLO. CONTINÚE BAJANDO EL MARTILLO HASTA QUE DESCANSE EN LA INTERCEPCIÓN MANUAL DE SEGURIDAD.

 Usted debe practicar este método con una arma de fuego vacía hasta que esté completamente familiarizado y cómodo con este procedimiento.

7. INSTRUCCIONES DE OPERACIÓN

1. Estas armas de fuego tienen un mecanismo de disparo de "barra de transferencia". Esto significa que cuando el martillo está en la posición totalmente adelantada (reposo), y se suelta el gatillo, no hay contacto mecánico entre la cara del martillo y la parte posterior del percutor.



2. Al transportar el arma de fuego, la palanca de seguridad debe estar en "on" y el martillo hacia adelante en la posición de reposo.

3. Cuando el martillo se tira manualmente hacia atrás a su posición más retrasada (martillo completo), la barra de transferencia se mueve hacia arriba y se coloca entre la cara del martillo y el percutor. Cuando se aprieta el gatillo, la cara del martillo golpea la barra de transferencia que golpea el percutor que dispara el proyectil o cartucho. Cuando se suelta el gatillo, la barra de transferencia cae dejando un espacio entre la cara del martillo y la cara posterior del percutor.

 Estas armas de fuego están diseñadas de tal manera que el cañón y la recámara no puedan abrirse o cerrarse cuando el arma está completamente amartillada. Intentar forzar la apertura o el cierre de la recámara dañará su arma de fuego y puede provocar la muerte accidental o lesiones graves.

 Asegúrese siempre de que la recámara esté completamente abierta antes de insertar un cartucho. Intentar insertar un cartucho en una recámara parcialmente abierta puede crear una situación peligrosa y puede provocar lesiones graves o la muerte.

Si tiene problemas para cargar o descargar el cañón del arma, o si el borde del cartucho se desliza por detrás del extractor, no intente cerrar el arma o esta se puede disparar y provocar lesiones personales graves o la muerte.

1. Si un cartucho se atasca en el cañón y no estás seguro de si se disparó o no: mantenga el cañón apuntando en una dirección segura. Trátelo como una bala viva y maneje de acuerdo con "QUÉ HACER SI EL ARMA DE FUEGO FALLA AL DISPARAR" en la página 27.

2. Si un casquillo disparado está atascado en el cañón: con el cañón apuntando en una dirección segura, presiona la palanca de liberación y tire hacia abajo el guardamano. Mientras se mantiene alejado de la boca del cañón, deje caer una varilla de limpieza por el cañón. El casquillo debería caer libre. Si no, repita el proceso. Tengan cuidado de no dañar el cañón. Si el casquillo permanece atascado, debe ser retirado por un armero calificado.

 Si se golpea o se mueve el casquillo, el iniciador puede encenderse disparando el cartucho, lo que puede provocar lesiones personales graves o la muerte. Lleve la arma de fuego a un armero para que retire el casquillo atascado.

⚠ El peligro de lesiones personales o muerte asociado a los cartuchos, disparados o no, que quedan atrapados en una arma de fuego puede evitarse utilizando munición nueva, limpia y cargada en fábrica y nunca forzando a la munición en la cámara. Si tiene que forzar la munición en la recámara, algo anda mal! ¡Deténgase! Lleve el arma a un armero calificado.

⚠ Si el arma se cae o se golpea, debe ser inspeccionada por un armero calificado para una completa comprobación de su funcionamiento. Después de que el arma de fuego fue dejada caer o golpeada, los mecanismos, incluyendo los seguros automáticos, pueden no funcionar como se pretendía, resultando en muerte accidental o lesiones graves.

⚠ Si se cae o se atasca, el arma de fuego se puede disparar.

CÓMO CARGAR SU ARMA DE FUEGO

⚠ Antes de cargar esta o cualquier arma de fuego, siempre compruebe el agujero para asegurarse de que está libre de grasa, aceite o cualquier otra obstrucción. **ASEGÚRESE** de que la cámara esté vacía y que todo el cañón esté despejado. Abra la recámara y compruebe visualmente toda la longitud del cañón para ver si hay alguna obstrucción. Si no lo hace, puede dañar su arma de fuego y puede provocar la muerte accidental o lesiones graves.

⚠ No confíe en el color del cartucho de una arma de fuego para determinar el calibre. Siempre compruebe la caja y el sello de la cabeza del proyectil real **ANTES** de cargarlo. Si no lo hace, puede dañar su arma de fuego y puede provocar la muerte accidental o lesiones graves.

1. Con la boca del cañón apuntando en una dirección segura, con el seguro "ACTIVADO", presione la palanca de liberación (ver página 20 figura 4), y tire del guardamanos hacia abajo.
2. Inserte el cartucho adecuado en la recámara.
3. Levante el guardamanos, que cerrará la recámara.



(Seguridad Manual ACTIVADO)



Recámara Abierta

⚠ Al abrir la recámara, asegúrese de que la cámara apunte en una dirección segura. Los cartuchos y casquillos que se expulsan de la recámara pueden causar lesiones. **SIEMPRE INSPECCIONE LA RECÁMARA, CAÑÓN Y ORIFICIO VISUALMENTE Y ASEGÚRATE DE QUE ESTÁN VACÍOS.**

8. PARA DISPARAR

⚠ Siempre asegúrese de que el arma de fuego esté apuntando al objetivo y lejos de otras personas, edificios y vehículos antes de disparar. No disparar al agua.

1. Con la boca del cañón apuntando al objetivo, con el dedo pulgar tire del martillo hasta la posición de amartillado completo.
2. Con el martillo en la posición de amartillado completo, libere el seguro a la posición de abierto, donde la banda **roja** es visible.
3. Tire del gatillo para disparar.



Fig 10

9. DESCARGANDO SU ARMA DE FUEGO

Para descargar el arma de fuego, presione hacia abajo la palanca de liberación y tire hacia abajo en el guardamanos. Esto hará que lo casquillo o cartucho disparado o no disparado sea expulsado de la recámara. Los cartuchos de fuego y los casquillos de disparo se expulsarán completamente del arma de fuego, mientras que los cartuchos de fuego central se extraerán parcialmente y deberán extraerse a mano.

10. QUÉ HACER SI EL ARMA DE FUEGO FALLA AL DISPARAR

1. Fallos de disparo - Si aprieta el gatillo y el proyectil o el cartucho no dispara, permanezca en la posición de tiro, mantenga la boca del cañón apuntando en una dirección segura y espere 30 segundos. Luego, abra el arma de fuego como se describió anteriormente.

2. Cartucho o proyectil con poca potencia - Un cartucho o proyectil con poca potencia es inusual si la munición es fresca, limpia y cargada en fábrica. Sin embargo, si oye un sonido inusual o un estallido bajo, debe detenerse inmediatamente, esperar 30 segundos. Luego descargue el arma de fuego y verifique visualmente tanto la recámara como el ánima para asegurarse de que no haya obstrucción.

3. Extracción - El sistema de extracción utiliza un extractor accionado por resorte para extraer el casquillo gastado. Este sistema extrae el casquillo de la recámara expulsándolo completamente, o empujándolo parcialmente fuera de la recámara para que el tirador lo extraiga con la mano.

11. CUIDADO Y MANTENIMIENTO

 Antes de limpiar, (1) apunte el cañón en una dirección segura, (2) mantenga su dedo fuera del gatillo, (3) empuje el botón del seguro manual de izquierda a derecha para que la banda roja no sea visible, (4) presione la palanca de liberación y tire hacia abajo del guardamano, inspeccione visualmente el cañón de la cámara y el ánima para asegurarse de que el arma de fuego esté libre y despejada y segura para realizar la limpieza.

Para que un arma de fuego sea segura de usar, debe mantenerse limpia y cubierta con una ligera película de aceite de buena calidad para prevenir la corrosión. El orificio del cañón debe ser limpiado y dejarse libre de residuos. Para una limpieza normal, frótelo con un paño ligeramente aceitado. Del mismo modo, proceda con el orificio del cañón. Se debe remover el exceso de aceite. El polvo debe ser removido de todas las grietas con un pequeño cepillo de plástico limpio.

Utilice una capa muy fina de aceite en condiciones de congelación. Las gotas de condensación se formarán poco después de que el arma de fuego se lleve a una habitación cálida, o puede mojarse durante las inclemencias del tiempo. En cualquier caso, se debe eliminar toda la humedad. Los acabados metálicos exteriores pueden limpiarse con un paño ligeramente aceitado. Para el almacenamiento a largo plazo, engrase ligeramente el cañón con aceite de pistola. Su arma de fuego debe estar completamente descargada y almacenada en una área seca. Nunca guarde su arma de fuego en un estuche de transporte.

INSTRUCCIONES DE REPARACIÓN

Su arma de fuego ha sido diseñada y fabricada de acuerdo con las especificaciones de Rossi. Sin embargo, cualquier dispositivo mecánico puede requerir ocasionalmente ajustes o reparaciones.

Todas las armas de fuego requieren mantenimiento e inspección periódicos que pueden revelar la necesidad de ajuste o reparación. Haga que su arma de fuego sea revisada anualmente por un armero calificado, incluso si parece estar funcionando bien, porque la rotura, el funcionamiento inadecuado, el desgaste indebido o la corrosión de algunos componentes pueden no ser evidentes a partir del examen externo. Si nota CUALQUIER mal funcionamiento mecánico, DEJE DE USAR el arma de fuego. DESCARGUE el arma de fuego y llévela a un armero calificado inmediatamente.

12. VISTA EXPLOTADA

Nº	DESCRIPTION
1	TORNILLO DE MIRA FRONTAL
2	MIRA FRONTAL
3	CAÑÓN
4	TORNILLO DE RIEL PICATINNY
5	TORNILLO DE MIRA TRASERA
6	MIRA TRASERA
7	RIEL PICATINNY
8	RESORTE DEL EXTRACTOR
9	EXTRACTOR
10	RESORTE DE LA PALANCA DEL EXTRACTOR
11	PALANCA DEL EXTRACTOR
12	PIN DE LA PALANCA DEL EXTRACTOR
13	PIN DE PARADA DEL EXTRACTOR
14	GUARDAMANOS
15	TORNILLO DEL GUARDAMANOS
16	RESORTE DEL PERCUTOR
17	PERCUTOR
18	RESORTE DE SEGURIDAD
19	BOLA
20	SEGURIDAD
21	PALANCA DE LIBERACIÓN
22	RECEPTOR
23	PIN DE PALANCA DE APERTURA
24	PIN DEL MARTILLO
25	PIN DEL GUARDAMONTES
26	RESORTE DEL MARTILLO
27	MARTILLO
28	BARRA DE TRANSFERENCIA
29	RESORTE DEL GATILLO
30	PIN DEL GATILLO
31	GATILLO
32	RESORTE DEL GATILLO
33	GUARDAMONTES
34	PIN
35	RESORTE DEL PLACA DE BLOQUEO
36	PLACA DE BLOQUEO
37	EMPUÑADURA
38	TORNILLO DE EMPUÑADURA
39	TORNILLO
40	TUERCA
41	ARANDELA
42	INSERTO DE EMPUÑADURA

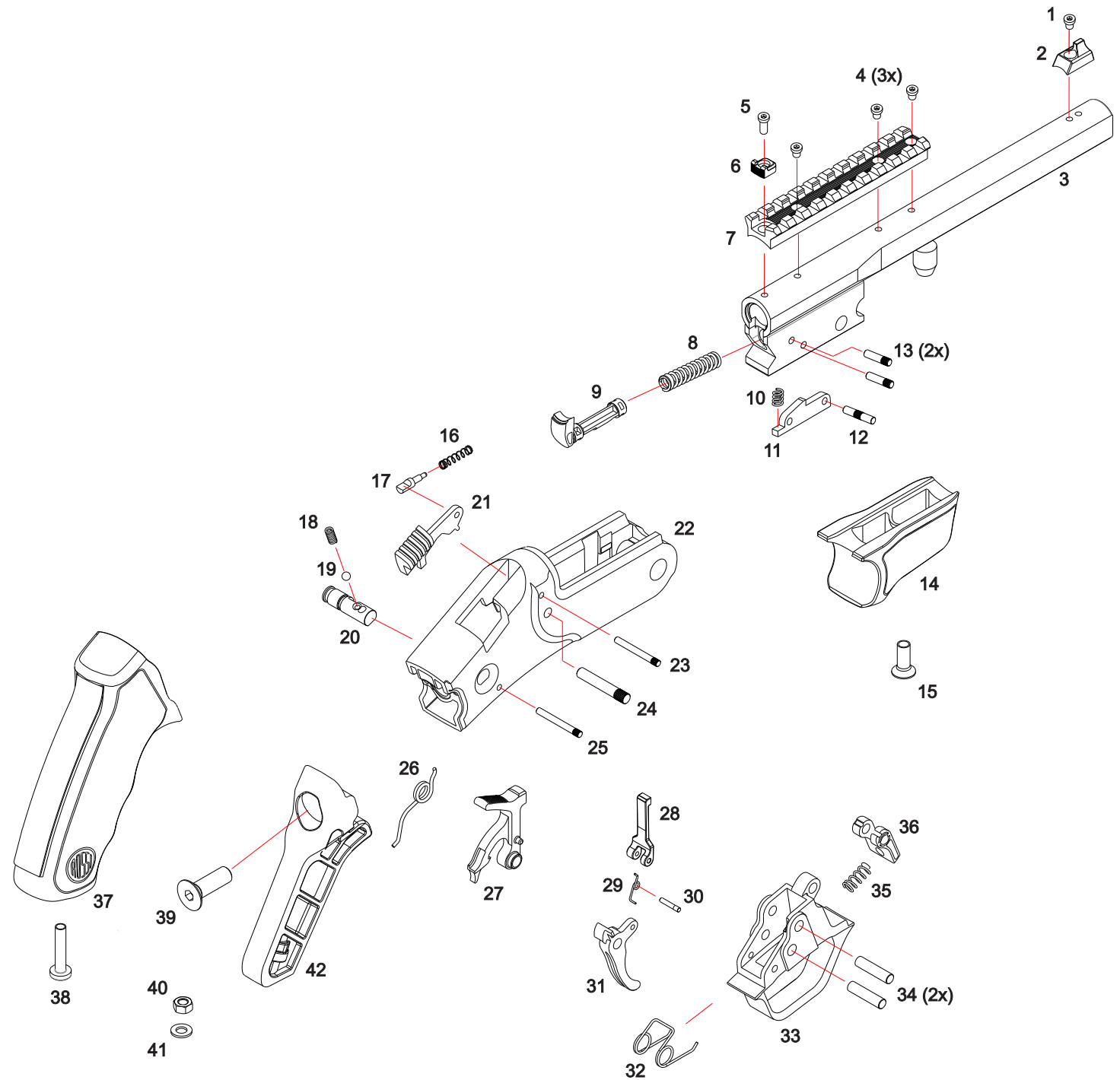



TABLE DES MATIÈRES

MANUEL DU PROPRIÉTAIRE

1. Importants Avertissements de Sécurité.....	33
2. Spécifications Techniques.....	35
3. Systèmes de Sécurité de l'Arme à Feu.....	35
4. Apprenez à Connaître Votre Arme à Feu.....	36
5. Munition.....	36
6. Sécurité Manuelle.....	38
7. Instructions d'Utilisation.....	39
8. Faire Feu.....	42
9. Déchargement de Votre Arme à Feu.....	42
10. Que Faire si l'Arme à Feu Ne Fonctionne Pas.....	43
11. L'Entretien et la Maintenance.....	43
12. Vue Explosée.....	45

1. IMPORTANTS AVERTISSEMENTS DE SÉCURITÉ

CES AVERTISSEMENTS DE SÉCURITÉ SONT TOUT AUSSI BIEN FAITS POUR VOTRE PROTECTION QUE POUR LA SURETÉ D'AUTRES PERSONNES. NE PAS CONSIDÉRER LES INFORMATIONS DE CE MANUEL PEUT OCCASIONNER DE SÉRIEUSES BLESSURES OU LA MORT.

 Soyez sûr que ce manuel du propriétaire est disponible comme référence et conservé avec cette arme dans le cas de transfert à un tiers. Si ce manuel était perdu ou mal rangé, prenez contact avec le Centre de Service Produits pour une copie de substitution gratuite.

 Après avoir effectué des travaux sur votre arme à feu, tels qu'un nettoyage, des réglages, un démontage ou une installation de tout accessoire, l'arme à feu doit être vérifiée à nouveau pour s'assurer de son bon fonctionnement avant de tirer des munitions réelles.

 Les armes à feu sont des mécanismes complexes. Toute modification, altération ou montage incorrect de pièces peut entraîner un dysfonctionnement dangereux, des dommages à l'arme à feu et des blessures au tireur et/ou à d'autres personnes. Le propriétaire de l'arme à feu doit accepter l'entière responsabilité du bon remontage et fonctionnement de l'arme à feu après tout démontage ou remplacement de pièces.

 Si vous ne comprenez pas une partie du contenu de ce manuel ou si vous avez des questions, contactez directement CBC ou un armurier qualifié.

 N'essayez pas de charger ou d'utiliser une arme à feu avant d'avoir lu et compris les informations contenues dans son manuel d'utilisation. Avant de manipuler votre arme à feu, vous devez apprendre comment elle fonctionne et comment l'entretenir. Cela implique de connaître ses éléments de base, de savoir comment le manuel de sécurité et d'autres dispositifs de sécurité fonctionnent, comment ouvrir et fermer le mécanisme et comment charger et décharger les munitions de l'arme à feu en toute sécurité.

 Une utilisation et une manipulation incorrectes sont dangereuses et peuvent causer des blessures graves ou la mort, pour vous ou votre entourage. Tous les utilisateurs de l'arme à feu doivent se familiariser avec les instructions contenues dans ce manuel.

 En tant que propriétaire d'une arme à feu, vous devez assumer la responsabilité permanente du maniement sûr des armes à feu pour votre propre sécurité et celle des personnes qui vous entourent:

- Gardez toutes les armes à feu et les munitions hors de portée des enfants.
- Rangez vos armes à feu et vos munitions séparément.
- Ne jamais stocker une arme à feu chargée.
- Ne laissez jamais une arme à feu chargée sans surveillance.
- Ne jamais transporter une arme à feu chargée dans un véhicule.
- Déchargez votre arme à feu lorsque vous avez cessé de tirer et lorsque vous devez grimper à un arbre, franchir une clôture ou une surface glissante, ou lorsque vous devez le transporter dans un véhicule.
- Ne chargez pas votre arme à feu avant de vous trouver dans un endroit où elle se trouve en toute sécurité, et gardez votre doigt sur la gâchette jusqu'à ce que vous soyez sur la cible et que vous ayez décidé de tirer.
- Ne tirez jamais sur l'eau, les rochers ou toute autre surface dure. Les projectiles peuvent ricocher sur de telles surfaces et causer des blessures.
- Ne pas consommer d'alcool ou de drogues avant ou pendant la manipulation des armes à feu.
- Ne touchez pas à la détente pendant que le bouton de sécurité est engagé ou désengagé.

 Pointez toujours la bouche de votre arme à feu dans une direction sûre, que l'arme soit chargée ou non.

 Traitez toujours chaque arme à feu comme si elle était chargée. Donnez votre arme à feu à une personne dont le mécanisme est ouvert, et le bouton de sécurité poussé à fond vers la droite jusqu'à la position "ON" (SAFE), après avoir vérifié que l'arme à feu est déchargée. Effectuez toujours la même procédure lorsque vous recevez une arme à feu de quelqu'un d'autre. Apprenez à connaître l'emplacement de tous les dispositifs de sécurité de votre arme à feu et leur fonctionnement.

 Portez des protections pour les yeux et les oreilles lorsque vous tirez. Tirer sans protection auditive adéquate peut causer des dommages auditifs. L'utilisation de protections oculaires lors de tout type de tir est importante pour protéger votre vision.

 Lorsque vous utilisez une arme à feu avec une optique montée, maintenez en permanence une distance adéquate entre l'arrière de la lunette de visée et votre visage (assurez-vous que l'installation de la lunette de visée ne gêne pas l'accès à la sécurité ou son bon fonctionnement).

2. SPÉCIFICATIONS TECHNIQUES

SYSTÈME	BREAK ACTION
CALIBRE	.410 GA / .45 COLT
CANON	9"
MANCHE	CAOUTCHOUC

3. SYSTÈMES DE SÉCURITÉ DE L'ARME À FEU

La sécurité des armes à feu est soutenue par un système. Avec votre arme à feu, le système est composé des éléments suivants:

1. Vous! On ne saurait trop insister sur votre implication dans la sécurité. Aucun élément de sécurité ne peut vous empêcher d'appuyer sur la queue de détente et de pointer la bouche du canon dans une direction sûre. De plus, vous êtes la clé pour ne jamais faire confiance à aucune des parties mécaniques du système de sécurité.

2. Sécurité Manuelle - Le bouton de sécurité est situé à l'arrière du pontet et doit être enfoncé manuellement jusqu'à la position souhaitée. Voir Fig 1 et Fig 2.



Fig 1

(Sécurité Manuelle ON)

3. Pontet - Il s'agit d'une obstruction physique qui permet d'éviter d'appuyer involontairement sur la queue de détente ou sur la sécurité de la queue de détente. Ne modifiez pas le pontet.



Fig 2

(Sécurité Manuelle OFF)

4. Ce manuel - Rossi souhaite que vous utilisiez ce manuel pour connaître votre arme à feu et vous aider à la manipuler en toute sécurité. Si vous utilisez le manuel, vous aurez parcouru un long chemin pour devenir un propriétaire d'arme à feu expérimenté et confiant.

4. APPRENEZ À CONNAÎTRE VOTRE ARME À FEU

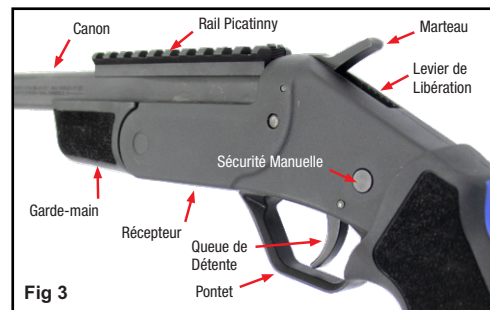

Fig 3

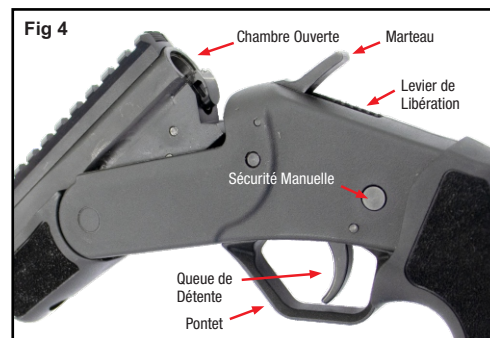

Fig 4

5. MUNITION

- ⚠ N'utilisez que des munitions dont le poids du projectile est de 30 grains ou plus.
- ⚠ L'utilisation de mauvaises munitions sur votre arme à feu peut entraîner des blessures corporelles graves et des dommages à votre arme à feu. Assurez-vous que les munitions que vous chargez dans la chambre sont du même calibre que celui qui est marqué sur le canon.
- ⚠ N'utilisez pas de munitions .454 Casull.
- ⚠ N'utilisez que des munitions propres et sèches, chargées en usine. Ancien, les munitions endommagées, humides ou huileuses peuvent tirer à des pressions supérieures à la norme industrielle, ce qui peut vous blesser et blesser les passants ou endommager votre arme à feu.

⚠ N'utilisez pas de munitions rechargées sur votre arme à feu. Leurs pressions de tir sont inconnues et pourraient bien dépasser les normes de l'industrie, causant des blessures à vous et aux passants ou des dommages à votre arme à feu.

⚠ Les bruits bizarres sont des signaux de problèmes. Si un coup de feu "ne sonne pas juste" lorsqu'il est tiré, cessez immédiatement de tirer. Une balle peut être coincée dans le canon. Les munitions endommagées, humides ou huileuses peuvent tirer à des pressions supérieures à la norme industrielle, ce qui peut vous blesser et blesser les passants ou endommager votre arme à feu.

⚠ Si vous entendez des bruits bizarres entre deux tirs, cessez immédiatement de tirer. S'il y a une raison de soupçonner que le canon est obstrué, déchargez immédiatement l'arme à feu et videz la chambre conformément aux instructions figurant à la page 42 du présent manuel. Il ne suffit pas juste de regarder dans la chambre. La balle peut être logée dans le canon à un endroit où elle n'est pas facilement visible. Ne tirez pas à nouveau, et apportez l'arme à un armurier qualifié.

⚠ Si le canon est obstrué, n'essayez pas de le tirer en utilisant une autre cartouche ou en le soufflant à blanc. Ces techniques peuvent générer une pression excessive, des dommages à l'arme à feu et causer des blessures graves.

⚠ Le danger de blessure corporelle ou de mort associé aux cartouches, tirées ou non, qui peuvent se coincer dans une arme à feu peut être évité en utilisant des munitions neuves, propres et chargées en usine et en ne forçant jamais les munitions dans la chambre. Si vous devez forcer des munitions dans la chambre, quelque chose ne va pas! Arrêtez! Apportez l'arme à feu à un armurier qualifié.

L'utilisation de munitions rechargées, "remanufacturées", chargées à la main ou autres munitions non standard annule toute garantie. Des munitions mal chargées annulent toutes les garanties. Des munitions mal chargées peuvent être extrêmement dangereuses. De graves dommages à l'arme à feu et des blessures graves au tireur ou à d'autres personnes peuvent en résulter.

6. SÉCURITÉ MANUELLE

Cette arme à feu est fabriquée avec une bouton de sécurité manuelle - UTILISEZ-LE!

⚠ Votre arme à feu est équipée de la sécurité manuelle indiquée sous. Une sécurité manuelle ne remplace pas un maniement sûr et intelligent des armes à feu.



(Sécurité Manuelle ACTIVÉE)



(Sécurité Manuelle DÉSACTIVÉE)

Le bouton de sécurité manuel est situé à l'arrière du pontet.

Pour engager la sécurité manuelle, appuyez sur le bouton de sécurité manuelle de gauche à droite afin que la bande rouge ne soit pas visible.

Pour désengager la sécurité manuelle, appuyez sur le bouton de sécurité manuelle de droite à gauche. En position désengagée, la bande rouge sera visible, indiquant que le fusil est prêt à tirer.

⚠ Ne touchez pas à la queue de détente pendant que le bouton de sécurité est engagé. Ne maintenez jamais la pression sur la queue de détente en fermant le verrou, même si la sécurité manuelle est enclenchée.

Queue de Détente - la arme tire lorsque le bouton de sécurité manuel est désengagé (la bande rouge est visible) et que la queue de détente est pressée.

Tout travail sur le mécanisme de sécurité ou l'ensemble de détente doit être effectué par l'usine ou un armurier qualifié pour assurer la sécurité de l'arme à feu.

Ne mettez jamais votre doigt sur la gâchette si vous n'êtes pas prêt à tirer sur la cible.

DÉSARMEMENT

Si l'arme à feu est complètement armée et que l'utilisateur souhaite placer le marteau en position de repos, alors le marteau doit être sous le contrôle total de l'utilisateur.

1. GARDEZ LA BOUCHE DU CANON POINTÉ DANS UNE DIRECTION SÛRE.
2. ACTIVEZ LE BOUTON DE SÉCURITÉ.
3. TOUT EN TENANT ET CONTRÔLANT SOIGNEUSEMENT LE MARTEAU AVEC LE POUCE, APPUYEZ SUR LA QUEUE DE DÉTENTE, LAISSEZ LE MARTEAU AVANCER LENTEMENT ET PRUDEMMENT D'ENVIRON 1/2" ET RELÂCHEZ LA QUEUE DE DÉTENTE. CONTINUER À FAIRE DESCENDRE LE MARTEAU JUSQU'À CE QU'IL REPOSE SUR L'INTERCEPTION MANUELLE DE SÉCURITÉ.

 Vous devez pratiquer cette méthode avec une arme à feu vide jusqu'à ce que vous soyez complètement familiarisé et à l'aise avec cette procédure.

7. INSTRUCTIONS D'UTILISATION

1. Ces armes à feu sont dotées d'un mécanisme de tir à "barre de transfert". Cela signifie que lorsque le marteau est en position complètement en avant (repos) et que la queue de détente est relâchée, n'est pas un contact mécanique entre la face du marteau et l'arrière du percuteur.



2. Lorsque vous portez l'arme à feu, le levier de sécurité doit être en position "on" et le marteau complètement en avant en position (repos).

3. Lorsque le marteau est tiré manuellement jusqu'à sa position la plus reculée (complètement armé), la barre de transfert se déplace vers le haut et se positionne entre la face du marteau et le percuteur. Lorsque l'on appuie sur la queue de détente, la face du marteau heurte la barre de transfert qui frappe le percuteur qui tire la munition ou la cartouche. Lorsque la queue de détente est relâchée, la barre de transfert descend en laissant un espace entre la face du marteau et la face arrière du percuteur.

 Ces armes à feu sont conçues de manière à ce que le canon et la chambre ne puissent être ni ouverts ni fermés lorsque l'arme est complètement armée. Tenter de forcer l'ouverture ou la fermeture de la chambre endommagera votre arme à feu et peut entraîner une mort accidentelle ou des blessures graves.

 Assurez-vous toujours que la culasse est complètement ouverte avant d'insérer une cartouche. Tenter d'insérer une cartouche dans une culasse partiellement ouverte peut créer une situation dangereuse et peut entraîner des blessures graves ou la mort.

Si vous rencontrez un problème pour charger ou décharger le canon du pistolet, ou si le bord de la cartouche se glisse derrière l'extracteur, n'essayez pas de fermer le pistolet ou il pourrait tirer, ce qui pourrait entraîner des blessures graves ou la mort.

1. Si une cartouche est coincée dans le canon et que vous n'êtes pas sûr qu'elle ait tiré ou non: Gardez la bouche du canon pointée dans une direction sûre. Traitez-le comme une balle réelle et manipulez-le conformément à la section "QUE FAIRE SI L'ARME À FEU NE FONCTIONNE PAS" à la page 43.

2. Si une balle réelle est piégée dans le canon: Avec la bouche du pistolet tournée vers le bas dans une direction sûre, appuyez sur le levier d'ouverture et tirez le canon vers le bas. Lorsque vous êtes loin de l'embouchure du canon, relâchez un bâton de nettoyage de jauge au fond du canon. La soque doit tomber librement. Si ce n'est pas le cas, répétez le processus. Veillez à ne pas endommager le canon. Si la soque reste coincée, elle doit être enlevée par un armurier qualifié.

 Si la douille est frappée ou déplacée, l'amorce peut s'enflammer en tirant la cartouche, ce qui peut entraîner des blessures graves ou la mort. Emmenez la arme à feu chez un armurier pour retirer la douille bloquée.

⚠ Le danger de blessure ou de mort associé à les cartouches, tirées ou non, qui se coincent dans une arme à feu peuvent être évitées en utilisant des munitions neuves, propres, chargées en usine et en ne forçant jamais les munitions dans une chambre. Si vous devez faire entrer de force des munitions dans la chambre, c'est que quelque chose ne va pas! Arrêtez! Et apportez l'arme à feu à un armurier qualifié.

⚠ En cas de chute ou de choc, l'arme à feu doit être inspectée par un armurier qualifié pour une vérification complète de son fonctionnement. Après que l'arme à feu a été lâchée ou frappée, des mécanismes, incluant les sécurités automatiques, peuvent ne pas fonctionner comme prévu, entraînant une mort accidentelle ou des blessures graves.

⚠ Si elle tombe ou est coincée, l'arme à feu peut tirer.

COMMENT CHARGER VOTRE ARME À FEU

⚠ Avant de charger cette arme ou toute autre arme à feu, vérifiez toujours le canon pour assurer-vous qu'il est exempt de graisse, d'huile ou de toute autre obstruction. ASSUREZ-VOUS que la chambre est vide et que tout le canon est vide. Ouvrez la culasse et vérifiez visuellement toute la longueur du canon pour voir s'il n'y a pas d'obstruction. Le non-respect de cette consigne peut endommager votre arme à feu et peut entraîner une mort accidentelle ou des blessures graves.

⚠ Ne vous fiez pas à la couleur de la cartouche pour déterminer le calibre ou l'alésage. Vérifiez toujours la boîte et l'estampille de l'obus AVANT le chargement. Le non-respect de cette consigne peut endommager votre arme à feu et peut entraîner une mort accidentelle ou des blessures graves.

1. La bouche du canon étant dirigée dans une direction sûre, avec la sécurité "ACTIVÉE", appuyez sur le levier de déclenchement (voir page 36 figure 4), et tirez le canon vers le bas.
2. Insérez la munition ou la cartouche de calibre approprié dans la chambre.
3. Soulevez sur le canon qui va se refermer dans le réceptacle.



(Sécurité Manuelle ON)



Chambre Ouverte

⚠ Lors de l'ouverture de la chambre, assurez-vous que la chambre est orientée dans une direction sûre. Les cartouches et les douilles qui s'éjectent de la chambre peuvent causer des blessures. TOUJOURS INSPECTER VISUELLEMENT LA CHAMBRE, LE FÛT ET L'ALÉSAGE POUR S'ASSURER QU'ILS SONT VIDES.

8. FAIRE FEU

⚠ Assurez-vous toujours que l'arme à feu est pointée vers la cible et loin d'autres personnes, de bâtiments et de véhicules avant de tirer. Ne pas tirer dans l'eau.

1. Avec la bouche du canon pointé vers la cible, avec votre pouce, placez le marteau en position armée.
2. Avec le marteau en position armée, désengagez la sécurité position où la bande rouge est visible.
3. Appuyez sur la queue de détente pour tirer.



9. DÉCHARGEMENT DE VOTRE ARME À FEU

Pour décharger l'arme à feu, appuyez sur le levier supérieur et tirez sur le canon. Cela provoquera l'éjection de la munition ou de la cartouche tirés ou non tirés de la chambre. Les cartouches à percussion latérale et les cartouches à grenaille s'éjectent complètement de l'arme à feu, tandis que les cartouches à percussion centrale sont partiellement extraites et doivent être retirées à la main.

10. QUE FAIRE SI L'ARME À FEU NE FONCTIONNE PAS

1. Long-Feu - Si vous appuyez sur la queue de détente et que la munition ou la cartouche ne tire pas, restez dans le position de tir, gardez la bouche du canon pointée dans une direction sûre et attendez 30 secondes. Ensuite, ouvrez l'arme à feu comme décrit précédemment.

2. Cartouche ou munition à faible puissance de feu - Une munition ou une cartouche à faible puissance de feu est inhabituelle si la munition est fraîche, propre et chargée en usine. Toutefois, si vous entendez un bruit inhabituel ou un rapport faible, interrompez le tir immédiatement, gardez la bouche du canon pointée dans une direction sûre et attendez 30 secondes. Puis, déchargez l'arme à feu et vérifiez visuellement la chambre et le canon pour vous assurer qu'il n'y a pas d'obstruction.

3. Extraction - Le système d'extraction utilise un extracteur à ressort pour retirer la douille usagée. Ce système retire la douille de la chambre en l'éjectant complètement, ou en la poussant partiellement hors de la chambre pour que le tireur la retire à la main.

11. ENTRETIEN ET MAINTENANCE

 Avant le nettoyage (1) pointez la bouche du canon dans une direction sûre, (2) gardez votre doigt loin de la queue de détente, (3) appuyez sur le bouton de sécurité manuel de gauche à droite pour que la bande rouge ne soit pas visible, (4) appuyez sur le levier de déclenchement et tirez sur le canon, inspectez visuellement le canon et l'alésage de la chambre pour vous assurer que l'arme à feu est libre et qu'elle peut être nettoyée en toute sécurité.

Pour qu'une arme à feu puisse être utilisée en toute sécurité, elle doit être maintenue propre et recouverte d'un léger film d'huile de bonne qualité pour éviter la corrosion. L'alésage du canon doit être nettoyé et laissé libre de tout débris. Pour un nettoyage normal, frottez-le avec un chiffon légèrement huilé. De la même manière, procédez à l'alésage du canon. L'excès d'huile doit être enlevé. La poussière doit être enlevée de toutes les fissures avec une petite brosse propre.

Utilisez une couche très fine d'huile légère lorsque les températures inférieures à zéro. Des gouttelettes de condensation se formeront peu de temps après que l'arme à feu ait été introduite dans une pièce chaude, ou elle peut devenir humide en cas de mauvais temps. Dans tous les cas, l'humidité doit être éliminée. Les finitions métalliques extérieures peuvent être nettoyées avec un chiffon légèrement huilé. Pour un stockage long, huilez légèrement l'alésage, le canon et le mécanisme avec de l'huile pour armes à feu. Votre arme à feu doit être complètement déchargée et entreposée dans un endroit sec. Ne rangez jamais votre arme à feu dans un étui de transport.

INSTRUCTIONS DE RÉPARATION

Votre arme à feu a été conçue, étudiée et fabriquée conformément aux normes strictes de contrôle de qualité de Rossi. Toutefois, tout dispositif mécanique peut occasionnellement nécessiter un réglage ou une réparation. Toutes les armes à feu nécessitent un entretien et une inspection périodiques qui peuvent révéler un besoin de réglage ou de réparation. Faites vérifier votre arme à feu par un armurier compétent chaque année, même si elle semble bien fonctionner, car la casse, le mauvais fonctionnement, l'usure excessive ou la corrosion de certains éléments peuvent ne pas être apparents lors d'un examen externe. Si vous constatez UN QUELCONQUE dysfonctionnement mécanique, NE CONTINUEZ PAS à utiliser l'arme à feu. DÉCHARGEZ l'arme à feu et amenez-la immédiatement chez un armurier qualifié.

12. VUE EXPLOSÉE

N°	DESCRIPTION
1	VIS DE VISÉE-AVANT
2	VISÉE-AVANT
3	CANON
4	VIS DE RAIL PICATINNY
5	VIS DE VISÉE-ARRIÈRE
6	VISÉE-ARRIÈRE
7	RAIL PICATINNY
8	RESSORT D'EXTRACTION
9	EXTRACTEUR
10	RESSORT DE LEVIER D'EXTRACTION
11	LEVIER D'EXTRACTION
12	GOUPILLE DE LEVIER D'EXTRACTION
13	GOUPILLE D'ARRÊT DE L'EXTRACTEUR
14	GARDE-MAIN
15	VIS POUR GARDE-MAIN
16	RESSORT DE PERCUTEUR
17	PERCUTEUR
18	RESSORT DE SÉCURITÉ
19	BALLE
20	SÉCURITÉ
21	LEVIER DE LIBÉRATION
22	RÉCEPTEUR
23	GOUPILLE DE LEVIER D'OVERTURE
24	GOUPILLE DU MARTEAU
25	GOUPILLE DE PONTET
26	RESSORT DE MARTEAU
27	MARTEAU
28	BARRE DE TRANSFERT
29	RESSORT DU QUEUE DE DÉTENTE
30	GOUPILLE DU QUEUE DE DÉTENTE
31	QUEUE DE DÉTENTE
32	RESSORT DE QUEUE DE DÉTENTE
33	PONTET
34	GOUPILLE
35	RESSORT DE PLATEAU DE VERROUILLAGE
36	PLATEAU DE VERROUILLAGE
37	MANCHE
38	VIS DE MANCHE
39	VIS
40	ÉCROU
41	LAVEUSE
42	INSERT DE MANCHE

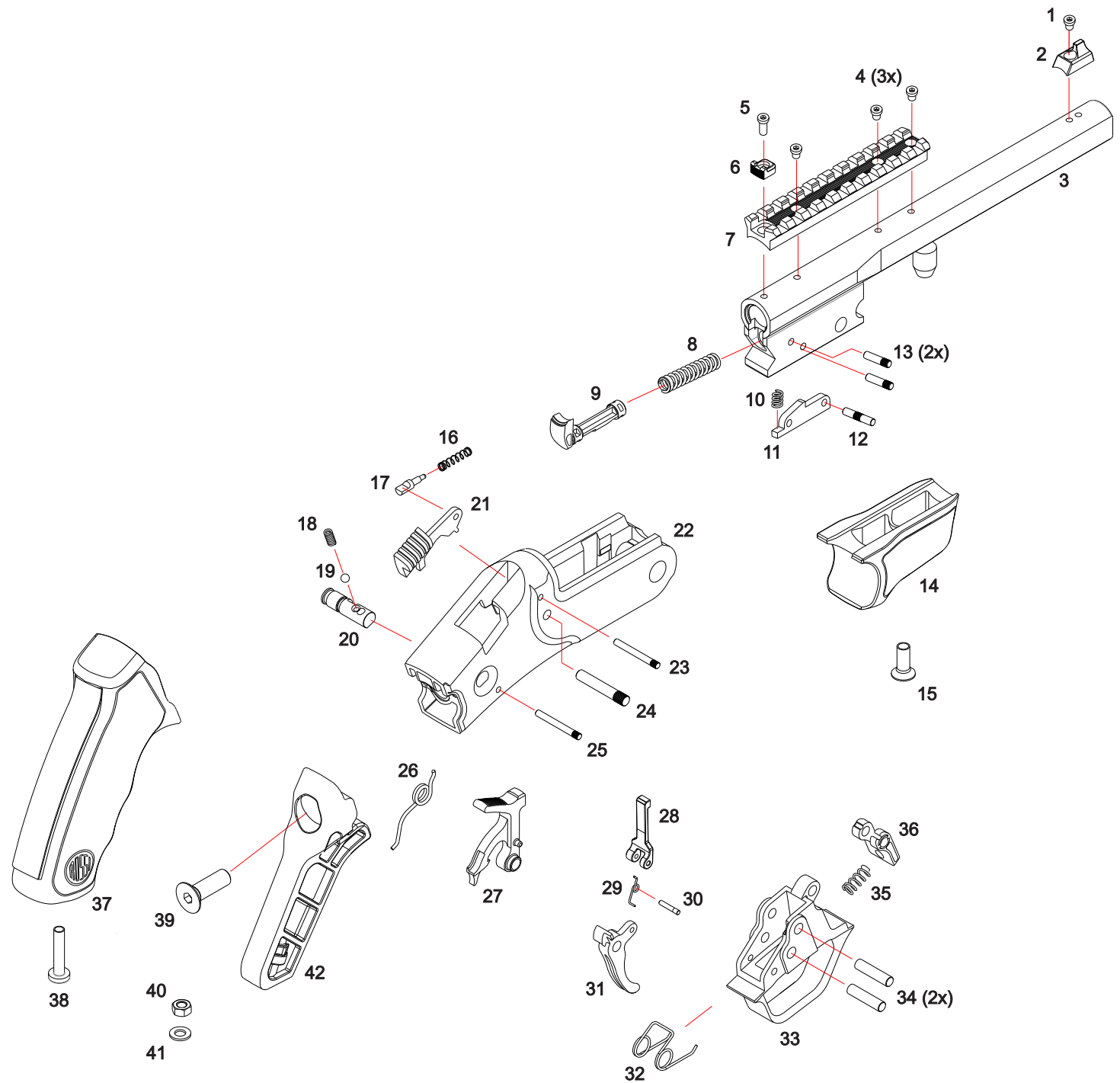

NOTES / NOTAS / REMARQUES

[Blank line]

[Blank line]

[Blank line]

[Blank line]

[Blank line]

[Blank line]

[Blank line]

[Blank line]

[Blank line]

[Blank line]

[Blank line]

[Blank line]

[Blank line]

[Blank line]

[Blank line]

[Blank line]

[Blank line]

[Blank line]

[Blank line]

[Blank line]

[Blank line]

[Blank line]

[Blank line]

[Blank line]